

## ACOPLE UNIVERSAL A BRIDA ADAPTADOR DE BRIDAS

UNE EN 14525

- Adaptador para unir tubos de diferentes materiales y diámetros exteriores a sistemas bridados
- Deflexión angular de  $6\pm$  grados. \*
- Marca de fábrica FUMOSAC y rangos de trabajo. \*
- Nuestro diseño facilita su instalación utilizando una sola herramienta. \*

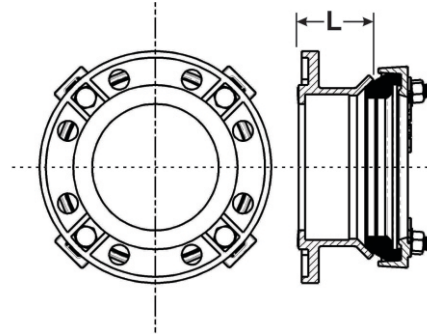

Material de fabricación: ASTM 536 GRADO 65-45-12.



### CARACTERÍSTICAS

- ▶ Pernos de acero al carbono tipo cabeza coche ASTM A307 Grado B con doble protección anticorrosiva.
- ▶ Empaquetadura fabricada en: compuesto EPDM grado "E" de acuerdo con NTP ISO 4633/BS 2494:1990: Tipo WA. Certificación BS-6920, prueba salina 1000 horas ISO 9227
- ▶ Presion de trabajo PN 16 : 235 PSI

Diámetro	Rango		Longitud L
	Min.	Máx.	
50	57	72	71
80	88	103	71
100	107	128	71
150	158	182	71
200	218	235	77
250	270	289	94
300	315	340	94
350	355	394	90
400	400	429	190
450	450	480	193
500	500	532	155
600	633	637	160
700	732	738	182
800	840	844	190
900	943	947	190
1000	1046	1050	190
1200	1253	1257	190
1400	1460	1464	190

Medidas en milímetros

### INSTALACION

1. Instalar el lado bridado en el accesorio o tubería.
2. Aflojar las tuercas del acople hasta que el empaque quede libre de movimiento.
3. Cortar la tubería a medida eliminando rebabas.
4. Limpiar el extremo donde quedara el empaque del acople.
5. Proceder con el montaje del acople entre los extremos de la tubería.
6. Si es que el acople se tenga que instalarse por partes, tener en cuenta de colocar el empaque en la dirección correcta para no tener perdidas de estanqueidad.
7. Ajustar los tornillos en cruz observando que el ajuste sea parejo.

